

= Hinweis nach TR-KON-DR-D-2007

! Alle nicht tolerierten Maße sind Richtwerte. [All non-tolerated dimensions are guide values.]
 Technische Änderungen grundsätzlich vorbehalten. [We reserve the right to make technical changes.]

| | | | | |
|-------|--|---------------------|--|--|
| | TRsystems GmbH Eglishalde 16 D-78647 Trossingen Tel. +49 7145 228-0 www.trsystems.de | | Werkstück- kanten ISO 13715 | Maßstab 1 : 2 DIN A1 Material: |
| | | | Datum Name | _notion.D.tablet 21,5 |
| | | | Erstellf. 14.01.2021 BLESSING | Diese Zeichnung ist Eigentum von TR Elektronik GmbH und darf ohne unsere Zustimmung nicht weitergegeben oder kopiert werden. |
| | | | Bearb. 07.03.2022 BLESSING Gepr. 07.03.2022 AIPLE | |
| 3 | Siehe Änderungsnotiz | 07.03.2022 Bressing | 778-43999 Blatt 1 | |
| 2 | Maße ergänzt | 18.11.2021 Bressing | 4 Bl. | |
| 1 | Siehe Änderung 50 / 2021 | 09.03.2021 Bressing | | |
| Zust. | Änderungen | Datum Name | Dok. Art. IDW | Teil. Dok. 000 Dok. Vs. 03 |

Option: BG Montage-Kit Einbau (778-90058)

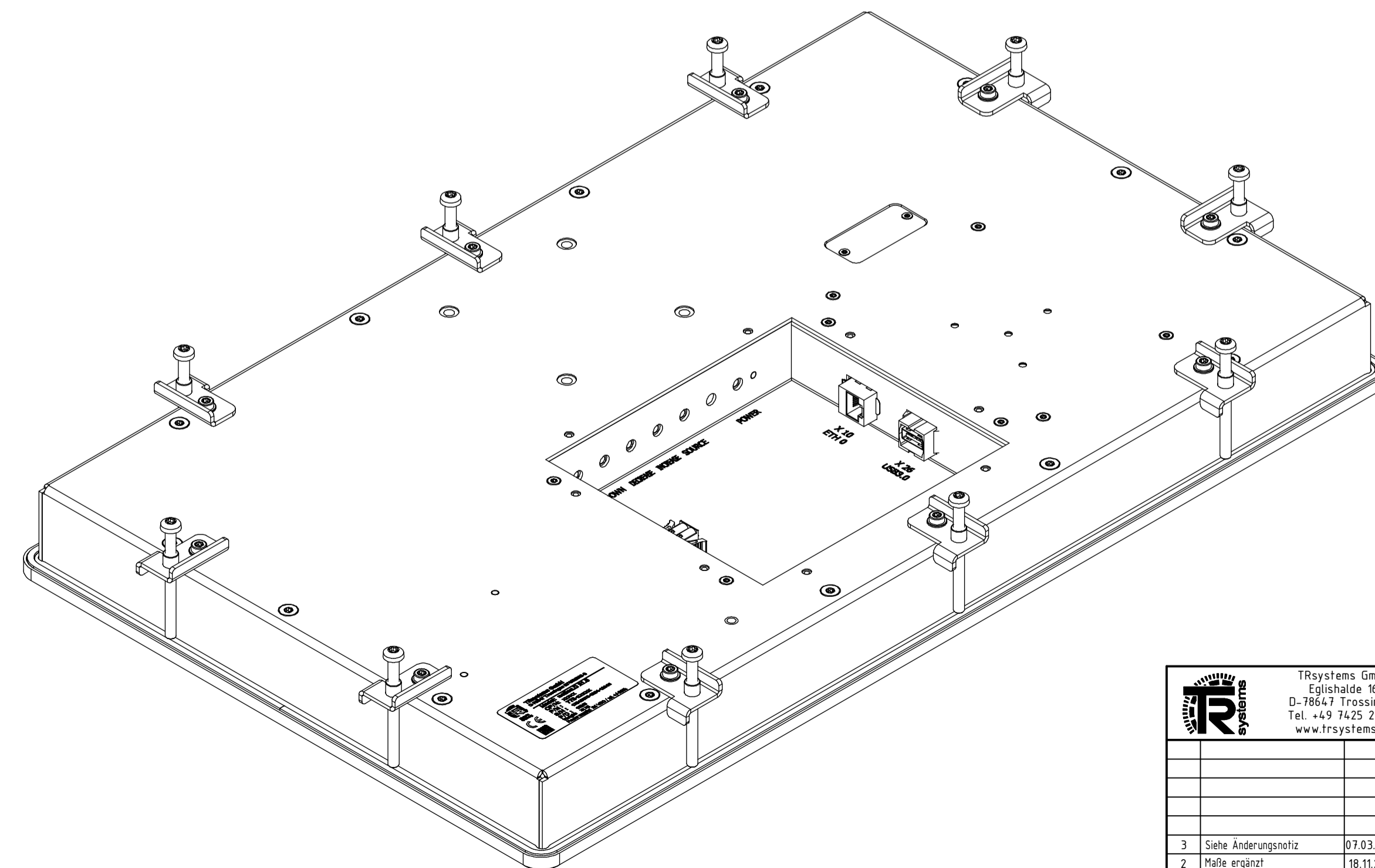
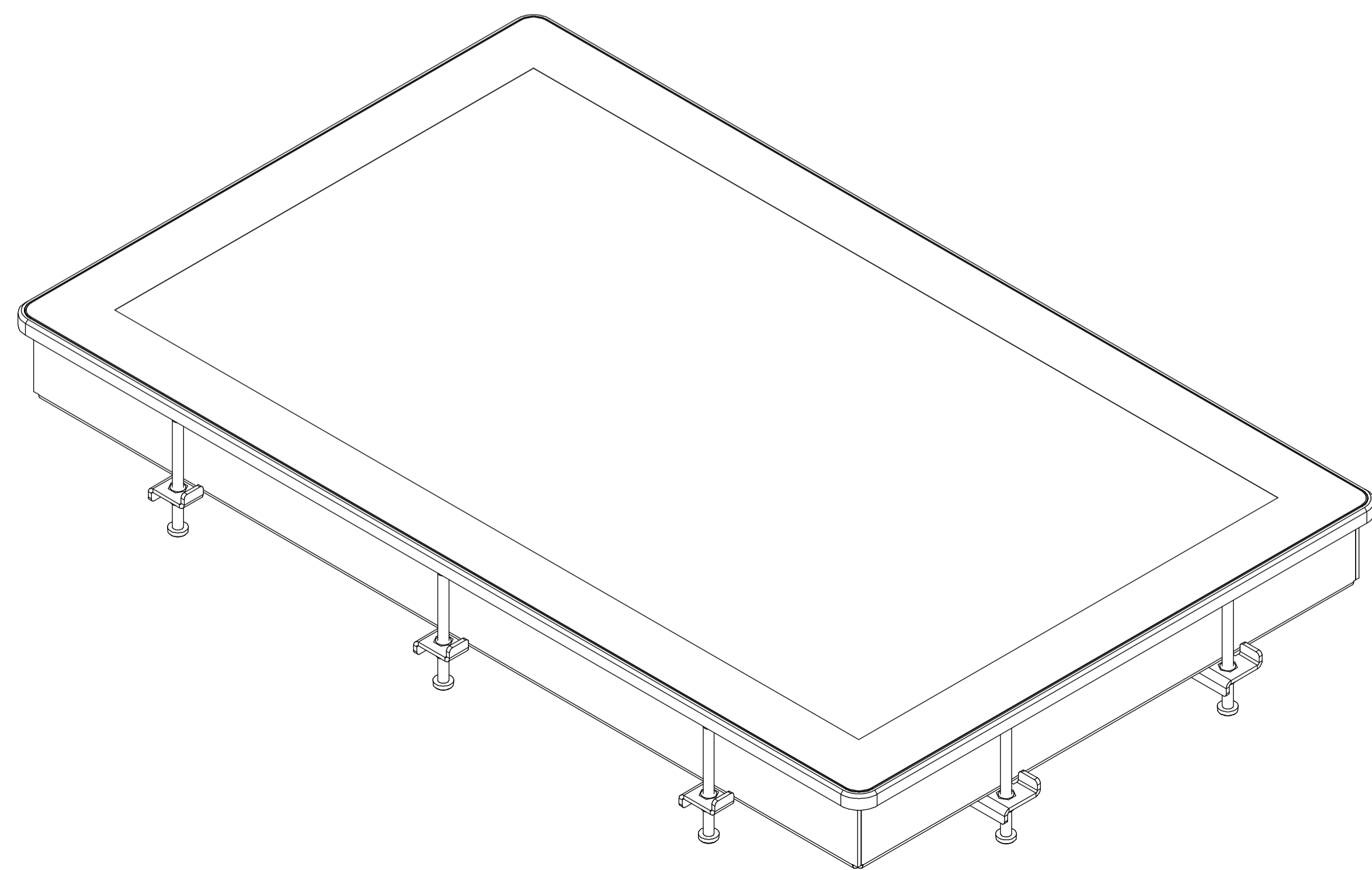
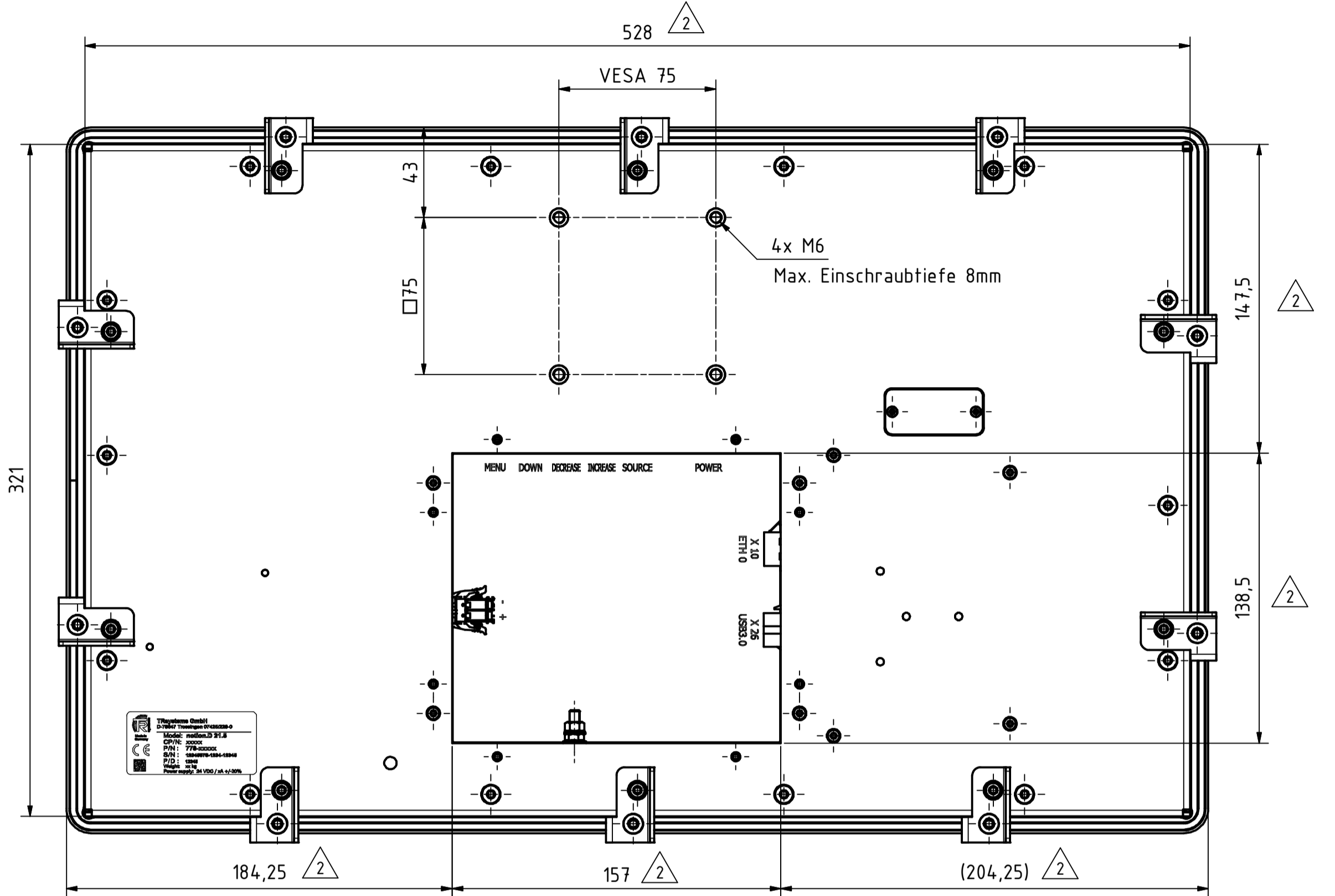
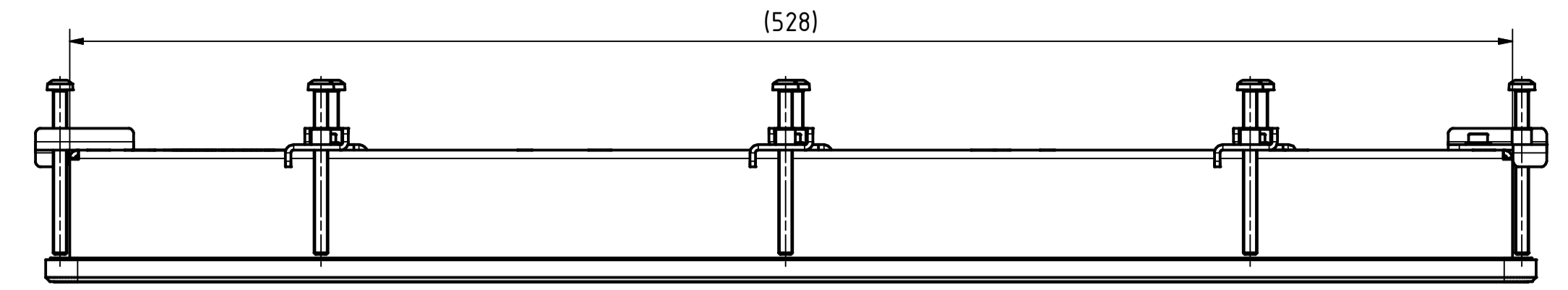
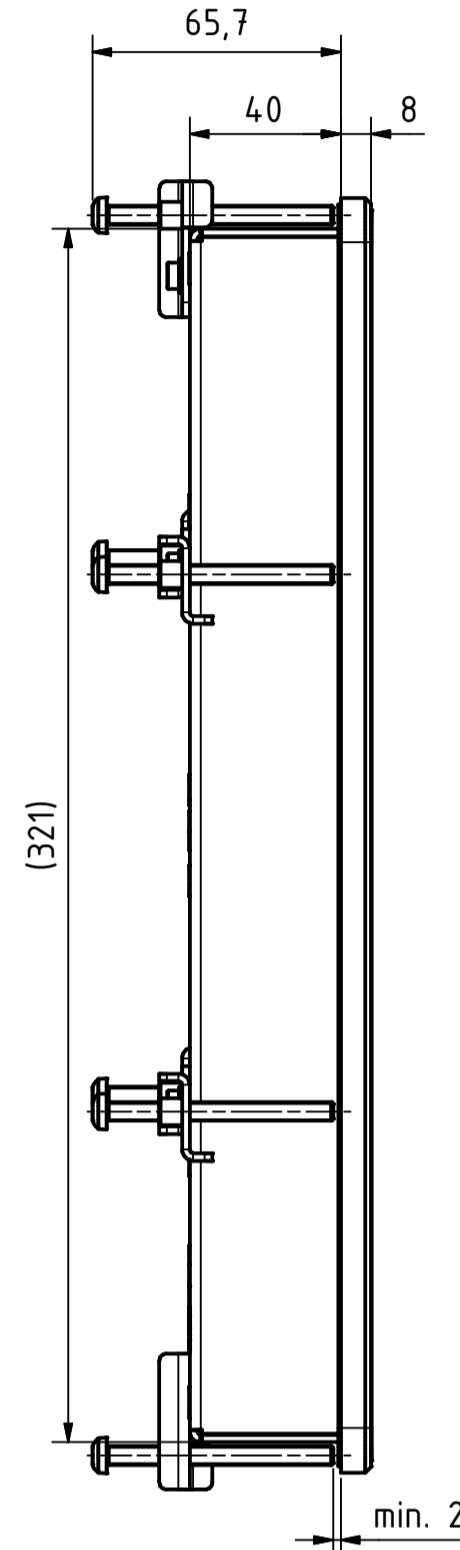
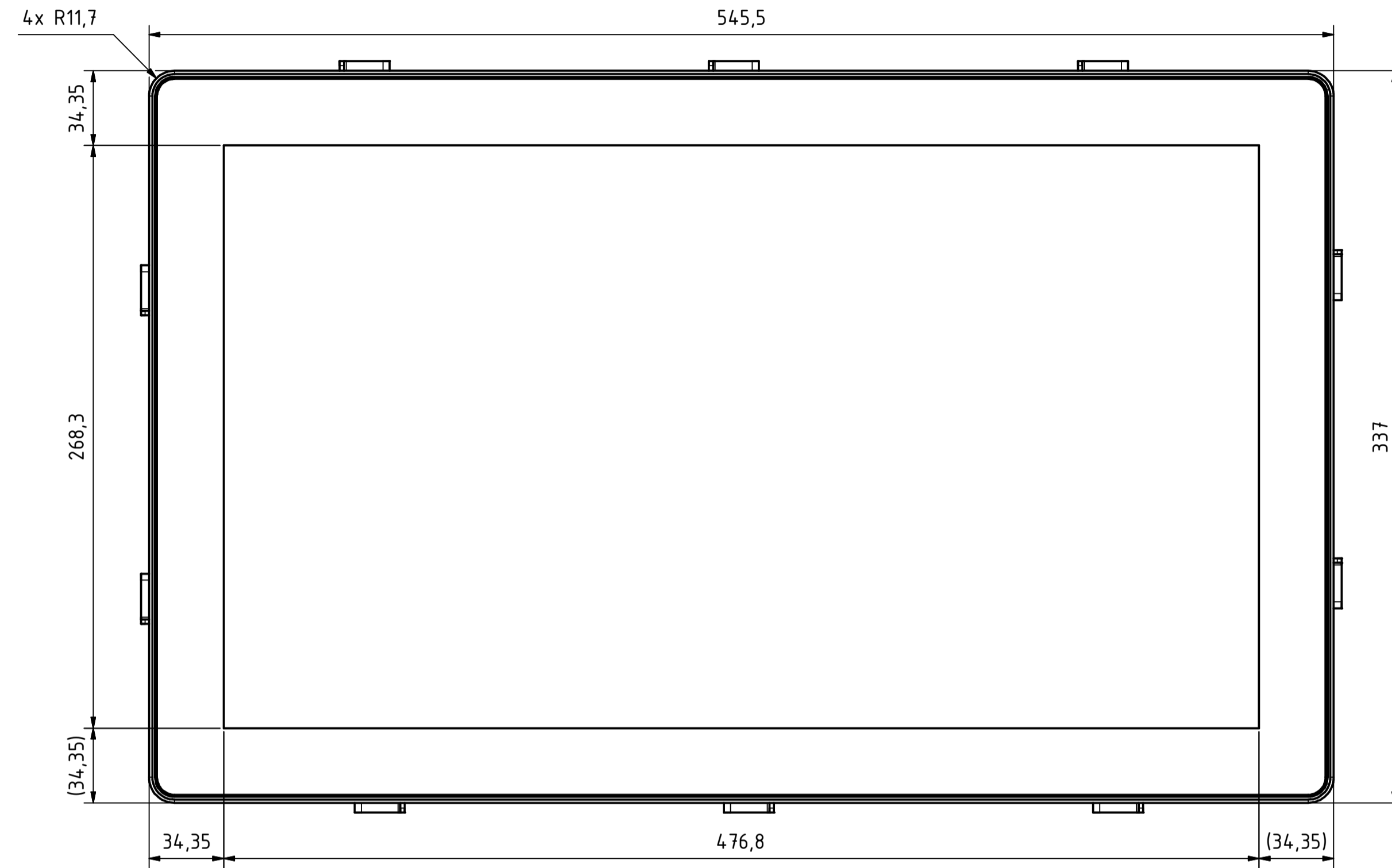
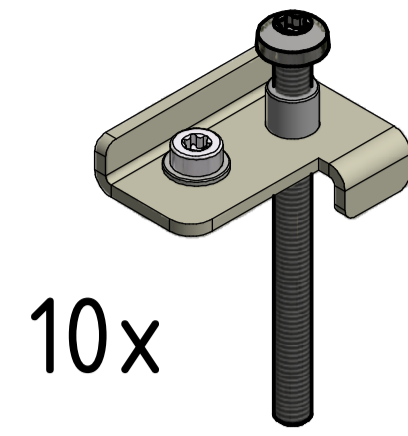

= Hinweis nach TR-KON-DR-D-2007

Alle nicht tolerierten Maße sind Richtwerte. (All non-tolerated dimensions are guide values.)
Technische Änderungen grundsätzlich vorbehalten. (We reserve the right to make technical changes.)

| | | | | |
|--|--|--|-----------------------------------|-----------------------------|
| | TRsystems GmbH Eglishalde 16 D-78647 Trossingen Tel. +49 7145 228-0 www.trsystems.de | | Werkstück- kanten ISO 13715 | Maßstab 1 : 2 DIN A1 |
| | Datum Name | | Material: | |
| | Erstellf. 14.01.2021 Bearb. 07.03.2022 Gepr. 07.03.2022 | BLESSING BLESSING AIPLE | _notion.D.tablet 21,5 | |
| | Norm | Diese Zeichnung ist Eigentum von TR Elektronik GmbH und darf ohne unsere Zustimmung nicht weitergegeben oder kopiert werden. | | 778-43999 Blatt 2 von 4 Bl. |
| 3 Siehe Änderungsnotiz 2 Maße ergänzt 1 Siehe Änderung 50 / 2021 | 07.03.2022 Blesing 18.11.2021 Blesing 09.03.2021 Blesing | Dok. Art. IDW Teil-Top 000 Dok. Vs. 03 | | |

Option: IP54-Kit (778-90106)

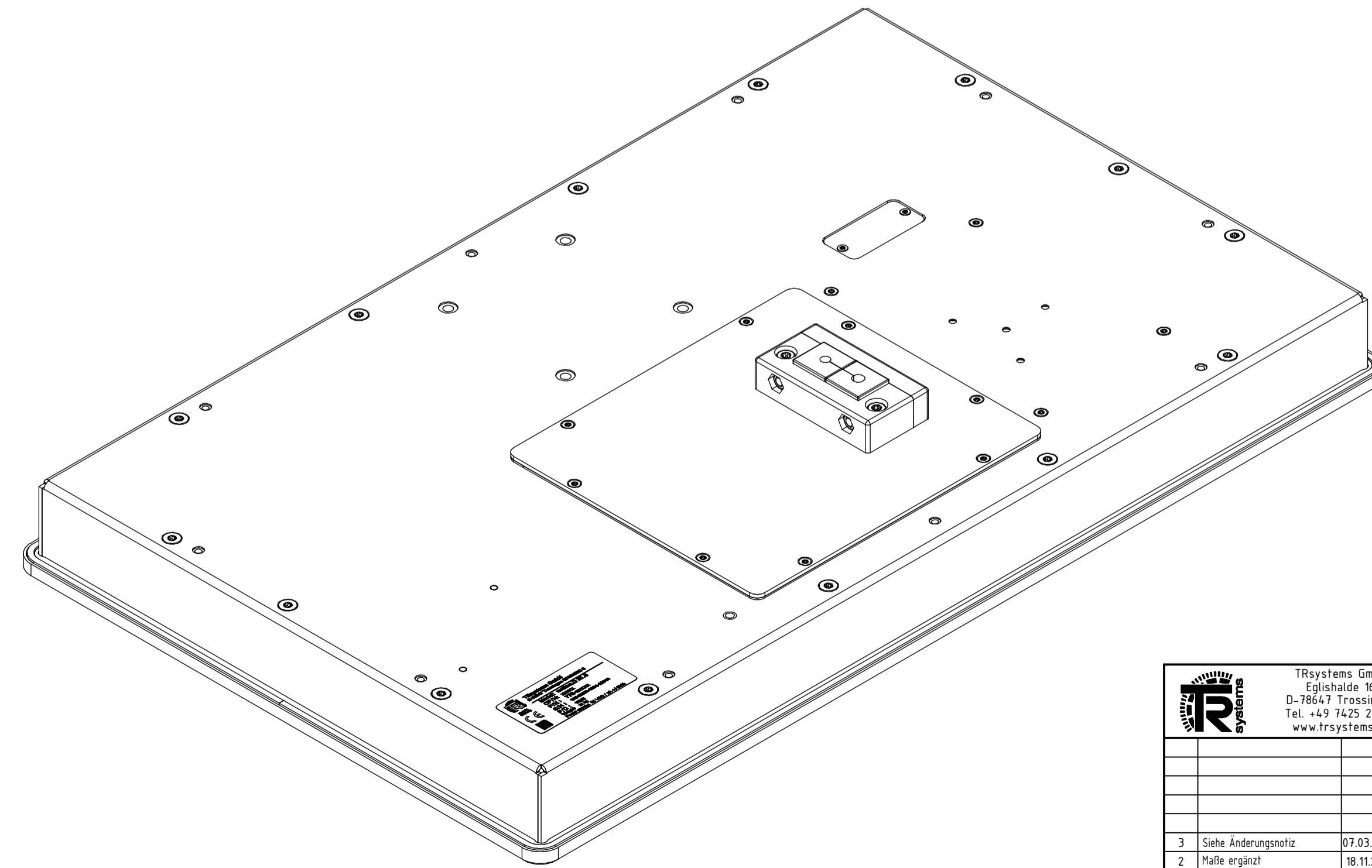
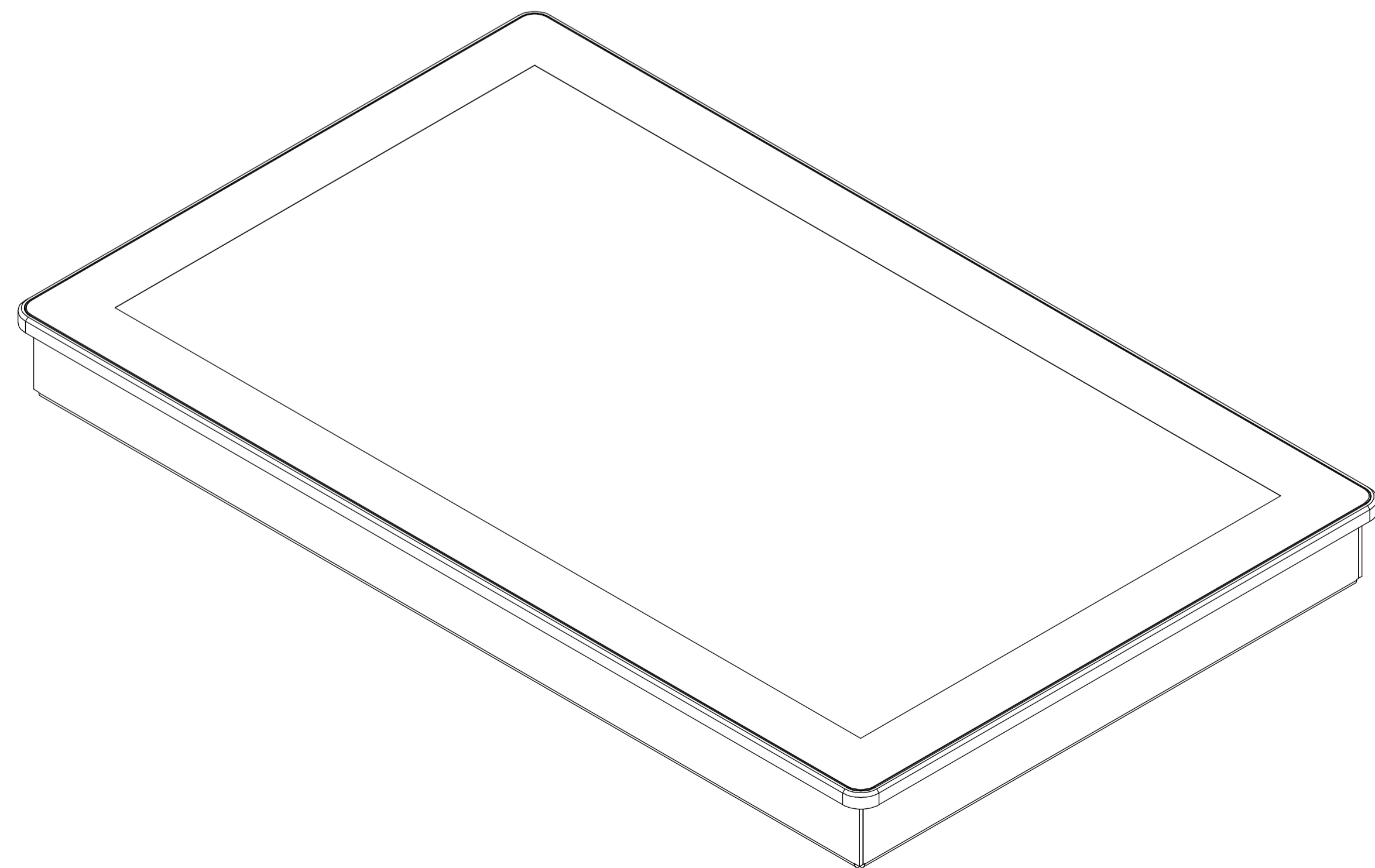
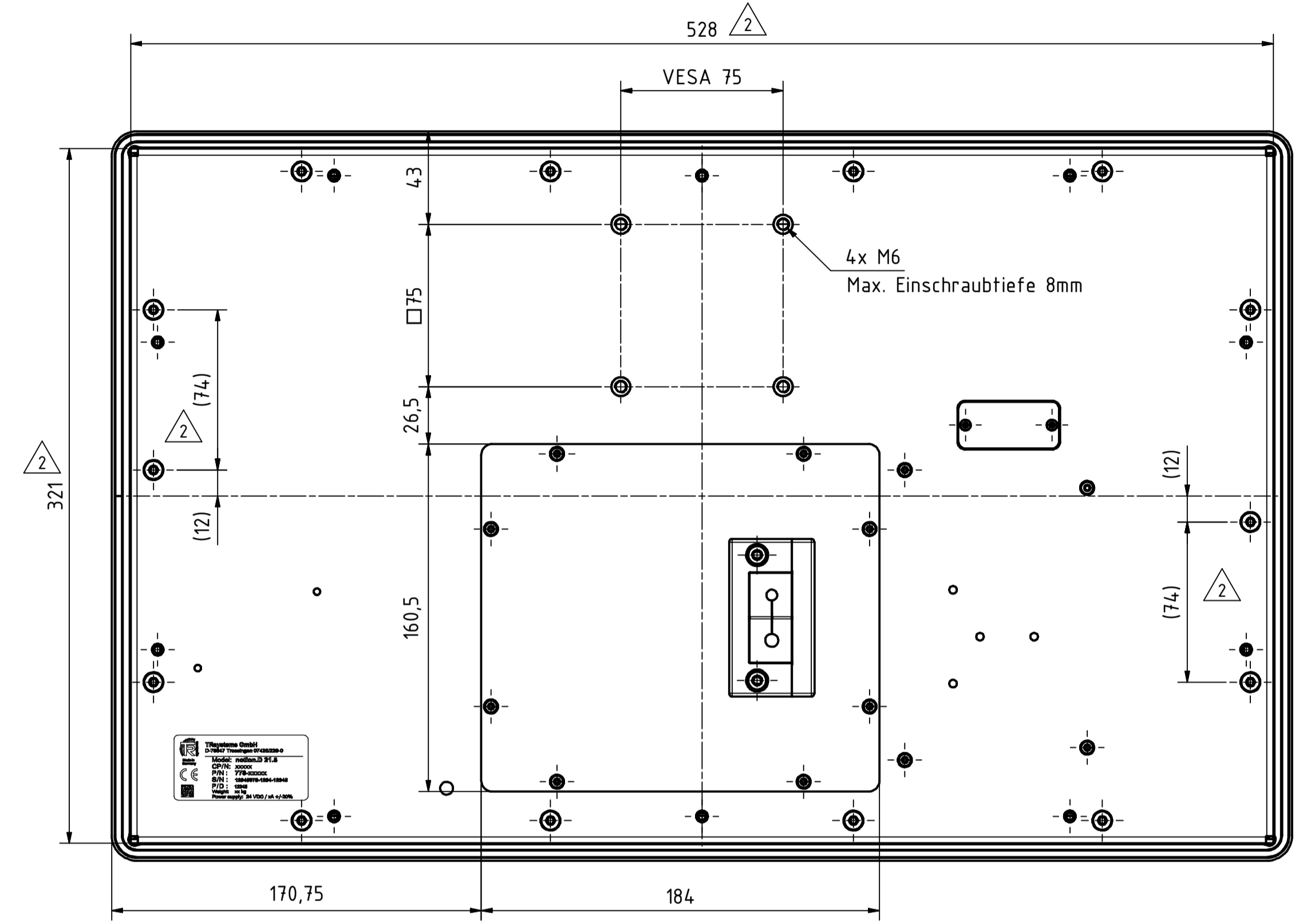
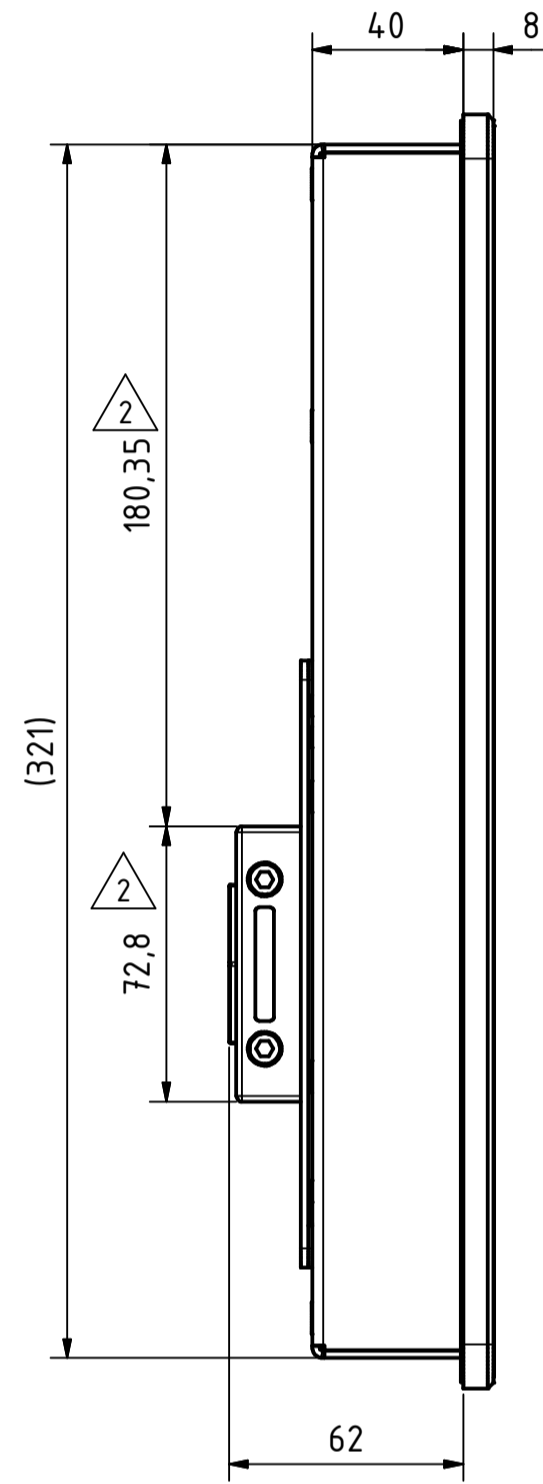
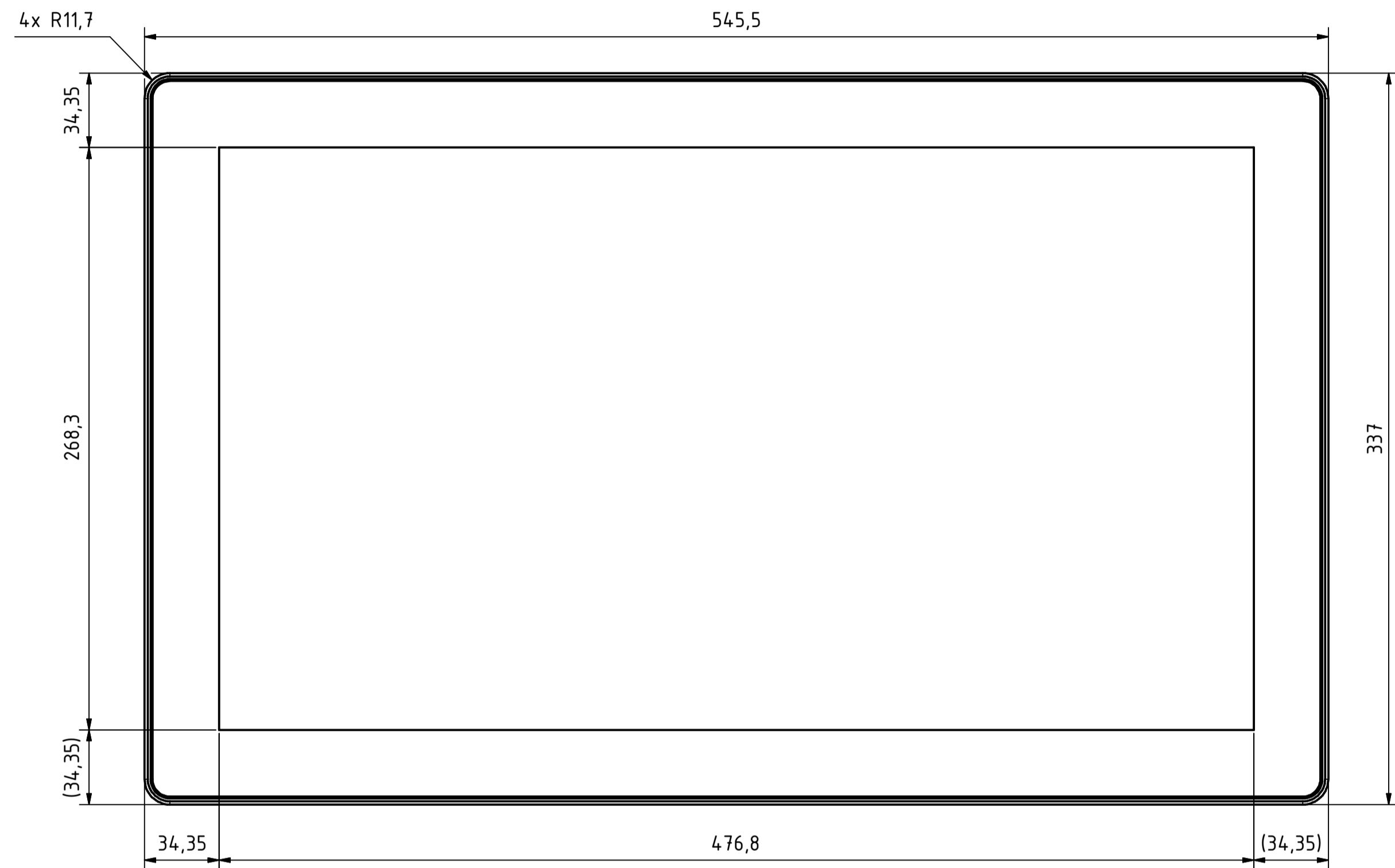
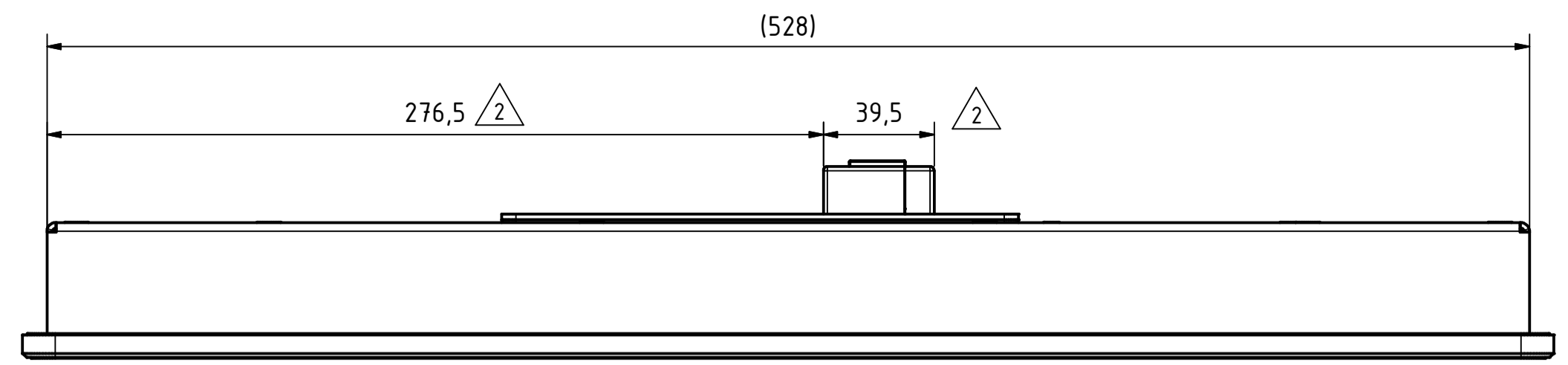
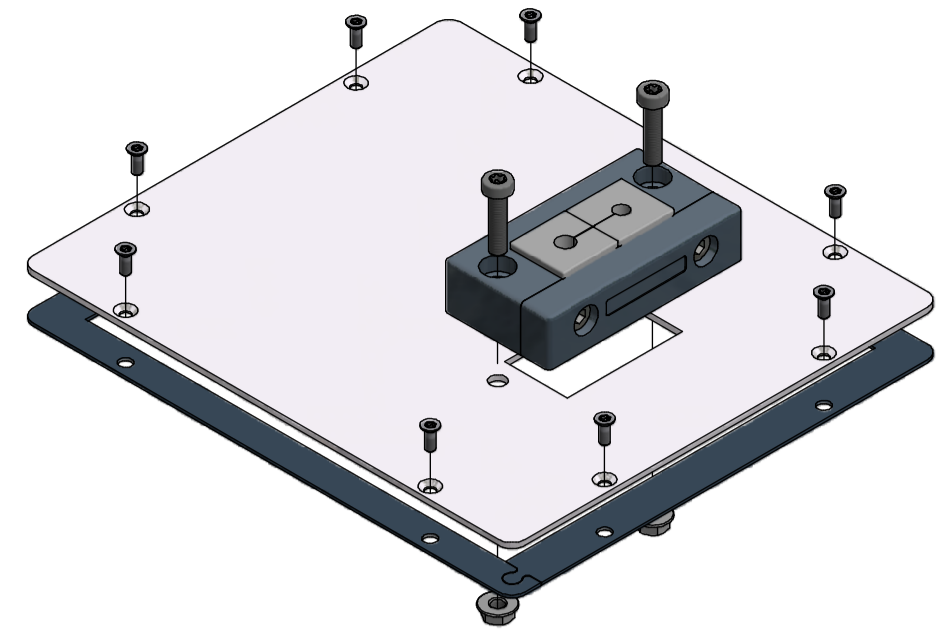

△ = Hinweis nach TR-KON-DR-D-2007

Alle nicht tolerierten Maße sind Richtwerte. (All non-tolerated dimensions are guide values.)
Technische Änderungen grundsätzlich vorbehalten. (We reserve the right to make technical changes.)

| | | | |
|--|--|-----------------------------------|--|
| TRsystems GmbH Eglishalde 16 D-78647 Trossingen Tel. +49 7145 228-0 www.trsystems.de | | Werkstück- kanten ISO 13715 | Maßstab 1 : 2 DIN A1 |
| Material: | | _notion.D.tablet 21,5 | |
| 3 Siehe Änderungsnotiz 2 Maße ergänzt 1 Siehe Änderung 50 / 2021 | 07.03.2022 18.11.2021 09.03.2021 | Blesing Blesing Blesing | Diese Zeichnung ist Eigentum von TR Elektronik GmbH und darf ohne unsere Zustimmung nicht weitergegeben oder kopiert werden. |
| Zust. Änderungen | Datum Name | Norm | Dok.Art. IDW Teil-Top 000 Dok.Vs. 03 |

778-43999

Blatt 3

4 Bl

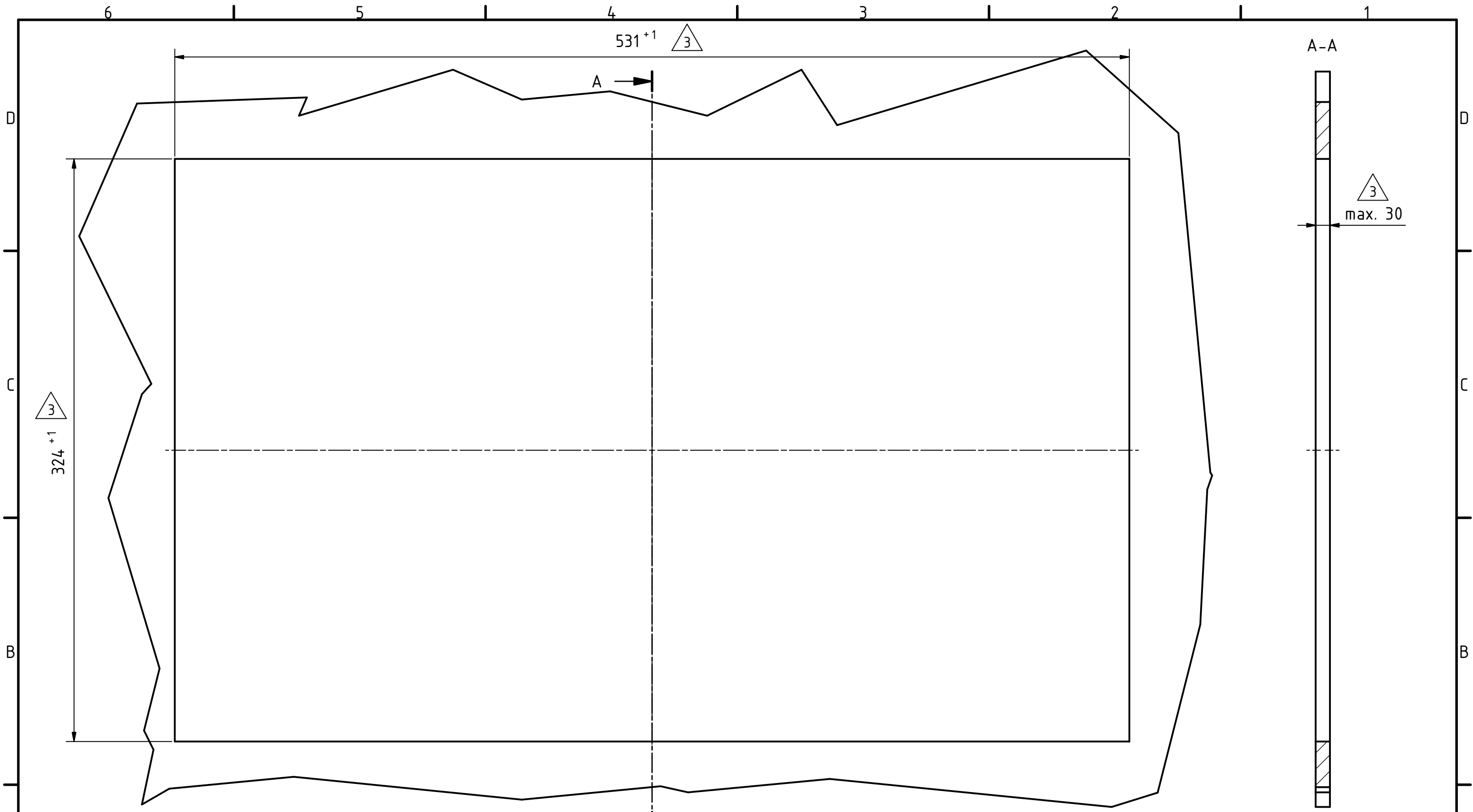

△_{xx} = Hinweis nach TR-KON-DR-D-2007

i Alle nicht tolerierten Maße sind Richtwerte. [All non-tolerated dimensions are guide values.]
 Technische Änderungen grundsätzlich vorbehalten. [We reserve the right to make technical changes.]

| | TRsystems GmbH Eglshalde 16 D-78647 Trossingen Tel. +49 7425 228-0 www.trsystems.de | | | Werkstück- kanten ISO 13715 | Maßstab 1 : 2 DIN A3 Material: | | | | | | | | | | | | | | |
|--|---|------------|----------|---|-----------------------------------|----------------------|------------|----------|------------|--------------|------------|------------|----------|--------------------------|------------|----------|---|--|--------------------|
| | | | | <table border="1"> <thead> <tr> <th></th> <th>Datum</th> <th>Name</th> </tr> </thead> <tbody> <tr> <td>Erstellt</td> <td>14.01.2021</td> <td>BLESSING</td> </tr> <tr> <td>Bearb.</td> <td>07.03.2022</td> <td>BLESSING</td> </tr> <tr> <td>Gepr.</td> <td>07.03.2022</td> <td>AIPLE</td> </tr> <tr> <td>Norm</td> <td></td> <td></td> </tr> </tbody> </table> | | Datum | Name | Erstellt | 14.01.2021 | BLESSING | Bearb. | 07.03.2022 | BLESSING | Gepr. | 07.03.2022 | AIPLE | Norm | | |
| | Datum | Name | | | | | | | | | | | | | | | | | |
| Erstellt | 14.01.2021 | BLESSING | | | | | | | | | | | | | | | | | |
| Bearb. | 07.03.2022 | BLESSING | | | | | | | | | | | | | | | | | |
| Gepr. | 07.03.2022 | AIPLE | | | | | | | | | | | | | | | | | |
| Norm | | | | | | | | | | | | | | | | | | | |
| <table border="1"> <thead> <tr> <th>Zust.</th> <th>Änderungen</th> <th>Datum</th> <th>Name</th> </tr> </thead> <tbody> <tr> <td>3</td> <td>Siehe Änderungsnotiz</td> <td>07.03.2022</td> <td>Blessing</td> </tr> <tr> <td>2</td> <td>Maße ergänzt</td> <td>18.11.2021</td> <td>Blessing</td> </tr> <tr> <td>1</td> <td>Siehe Änderung 50 / 2021</td> <td>09.03.2021</td> <td>Blessing</td> </tr> </tbody> </table> | Zust. | Änderungen | Datum | Name | 3 | Siehe Änderungsnotiz | 07.03.2022 | Blessing | 2 | Maße ergänzt | 18.11.2021 | Blessing | 1 | Siehe Änderung 50 / 2021 | 09.03.2021 | Blessing | Diese Zeichnung ist Eigentum von TR Electronic GmbH und darf ohne unsere Zustimmung nicht weitergegeben oder kopiert werden | | Blatt 4 4 Bl |
| Zust. | Änderungen | Datum | Name | | | | | | | | | | | | | | | | |
| 3 | Siehe Änderungsnotiz | 07.03.2022 | Blessing | | | | | | | | | | | | | | | | |
| 2 | Maße ergänzt | 18.11.2021 | Blessing | | | | | | | | | | | | | | | | |
| 1 | Siehe Änderung 50 / 2021 | 09.03.2021 | Blessing | | | | | | | | | | | | | | | | |
| | | | | Dok.Art. IDW Teil-Dok. 000 Dok.Vs. 03 | 778-43999 | | | | | | | | | | | | | | |